

Digitale Medien

21. Funk & Radio

Wolfgang Coy
Agata Królikowski

WS 2011/2012



Datenschutzhinweis



Die Vorlesung wird
in Bild und Ton
zum Zweck der
Archivierung gespeichert.

Funkwellen

James Clerk Maxwell



Heinrich Hertz

Guglielmo Marconi

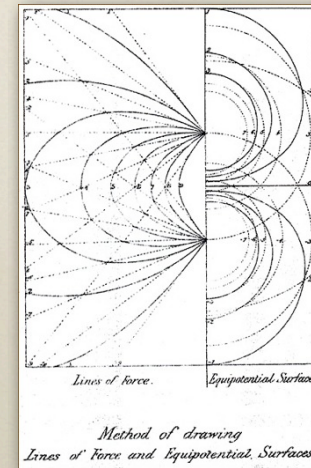

- James Clerk MAXWELL (1831-1879)
- „A dynamical theory of the electromagnetic field“,
- 1864

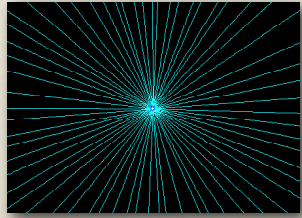

1. Ruhende elektrische Ladungen r erzeugen elektrische Felder E , deren Feldlinien in den Ladungen beginnen (oder enden).

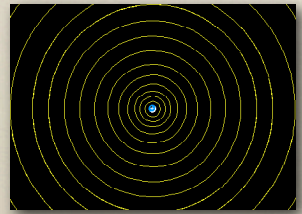
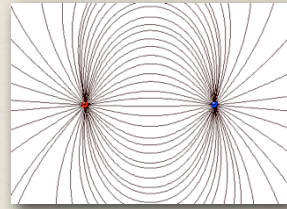

2. Das magnetische Feld B hat nur geschlossene Feldlinien; es ist quellenfrei (Es gibt keine magnetischen Ladungen).

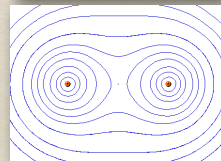
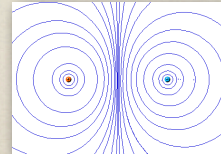

Maxwellsche Gleichungen

• Ein sich zeitlich änderndes elektrisches Feld E erzeugt ein magnetisches Wirbelfeld B .

$$\oint E \cdot dA = \frac{Q}{\epsilon_0}$$

$$\oint B \cdot dA = 0$$

• Ein sich zeitlich änderndes magnetisches Feld B erzeugt ein elektrisches Wirbelfeld E .

$$\oint E \cdot ds = -\frac{d\Phi_m}{dt}$$

$$\oint B \cdot ds = \mu_0 I + \epsilon_0 \mu_0 \frac{d\Phi_e}{dt}$$

- o James Clerk MAXWELL (1831-1879)
- o „A dynamical theory of the electromagnetic field“, 1864

o Heinrich Rudolf Hertz

(* 22. Februar 1857 in Hamburg; † 1894 in Bonn)

- o Abitur Hamburg, dann Konstruktionsbüro in Frankfurt am Main
- o 1875 Ingenieurstudium in Dresden (nach dem 1. Semester abgebrochen)
- o 1876 Militärdienst
- o 1877 Mathematik und Physik TTH München
- o 1878 Friedrich-Wilhelms-Universität Berlin.
- o 1880 promoviert; zwei Jahre Forschungs- und Vorlesungsassistent bei Hermann von Helmholtz in Berlin.
- o 1883 wurde Hertz Privatdozent für Theoretische Physik an der Christian-Albrechts-Universität zu Kiel.
- o Von 1885 bis 1889 lehrte Hertz als Professor für Physik an der TH Karlsruhe.
- o Ab 1889 war Hertz Professor für Physik an der Rheinischen Friedrich-Wilhelms-Universität Bonn.

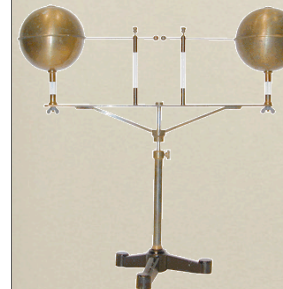
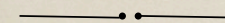
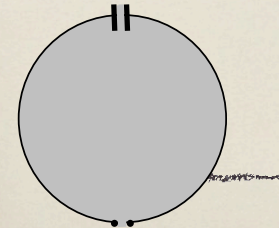

Heinrich Hertz

- o Experimentelle Bestätigung der Maxwellschen Theorie durch Heinrich Hertz 1886-1889
- o Dipol mit Funkenentladung und Resonatorschleife
- o Messung der Ausbreitungsgeschwindigkeit elektrischer Wellen (= Lichtgeschwindigkeit)
- o Welleneigenschaften: Reflexion, Bündelung, Polarisation und Brechung

Heinrich Hertz *1857 - †1894;
von 1878-1883 Studium und Assistent bei Herrmann v. Helmholtz an der Berliner Universität



Montag, 16. Januar 2012

Guilielmo Marconi

- Guglielmo Marconi * 1874 † 1937
- Erste praktische Funkversuche
- 1895 in Bologna

10

Montag, 16. Januar 2012

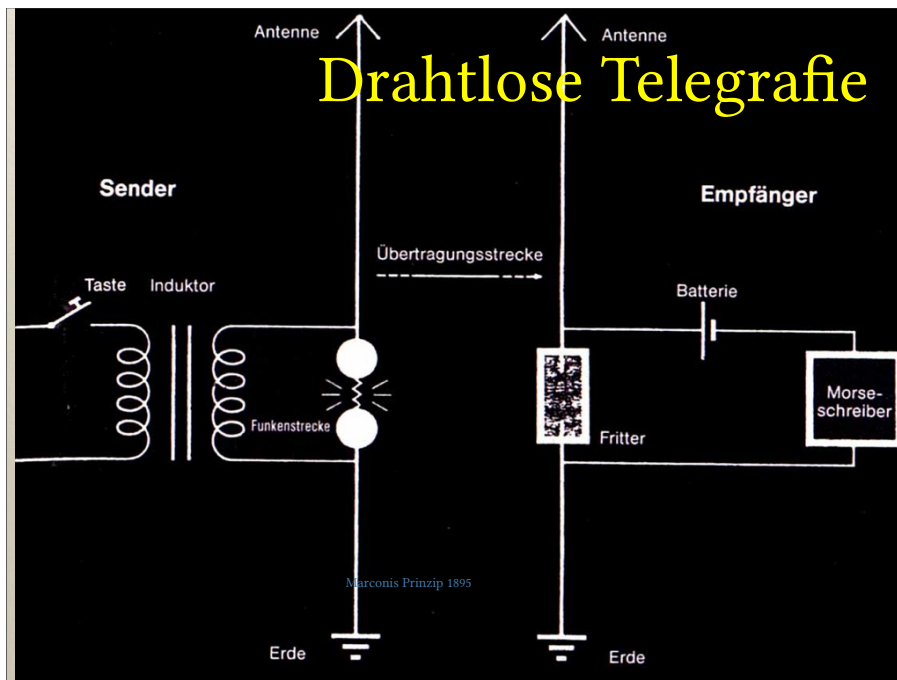

Montag, 16. Januar 2012

Drahtlose Telegrafie

- Erstes drahtloses transatlantisches Telegramm 1902
- Von Poldhu, Neufundland ---> Land's end, Cornwall
- 0 Uhr GMT "SSSSVVVV"
- Standard - nichts empfangen
- green Time - Signal unleserlich
- Yellow Time - Zeichen leserlich
- 62 Tage Mißerfolge bis zum 16.12.1902
- Nacht vom 20./21-12.1902 Telegramme an die Könige von Italien und England

(An) General Brusati - Rom.

Anlässlich der ersten transatlantischen Funksendung, die die neue und die alte Welt durch den Raum verbindet, möchte ich seiner Majestät dem König meine ergebendsten Grüße übermitteln. Guilielmo Marconi.

12

Montag, 16. Januar 2012

Drahtlose Telegrafie

o Marconi 1903

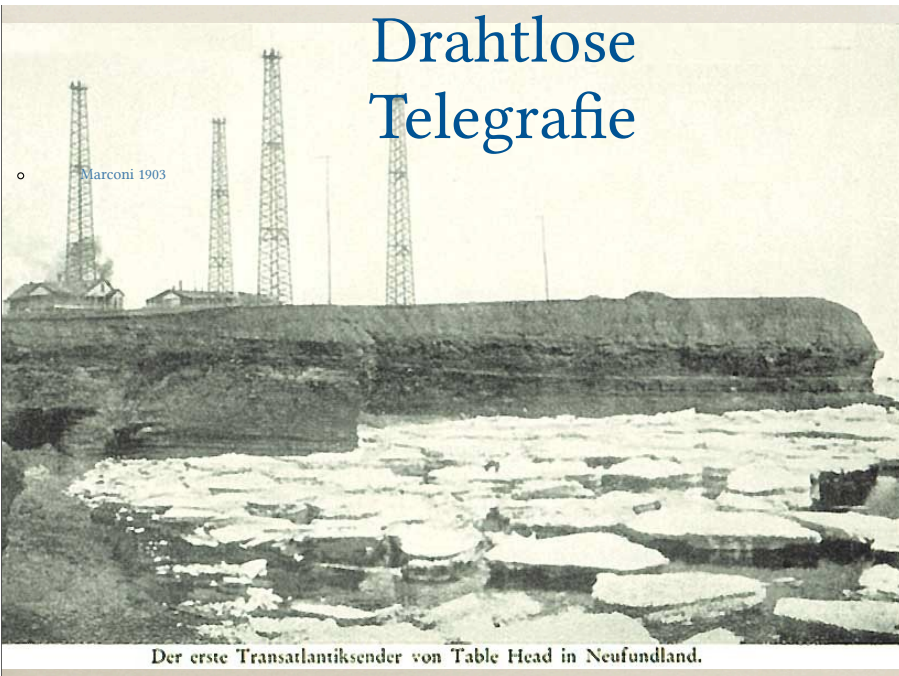

Der erste Transatlantiksender von Table Head in Neufundland.

Montag, 16. Januar 2012

Drahtlose Telegrafie

14



Senderöhren

Telefunken
Lieben-Röhre
um 1906



De Forest
Audion Triode
1906



Montag, 16. Januar 2012

Röhrensender

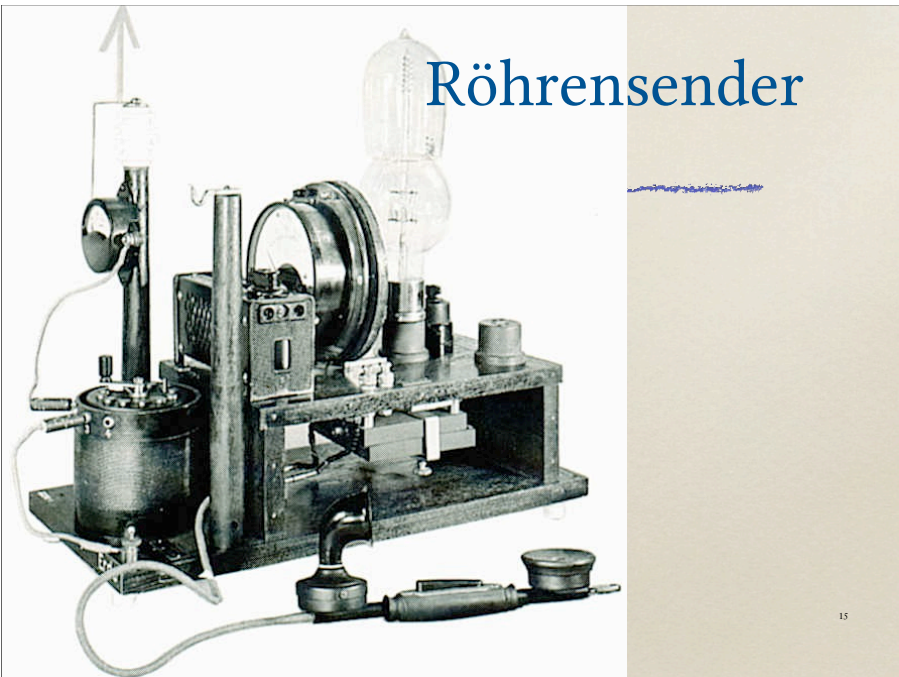

15

Montag, 16. Januar 2012

Drahtlose Telegrafie

Funkstation Nauen, 1920
(errichtet seit 1906)



Montag, 16. Januar 2012

Seefunk

... vor ca. 30 Jahren ...

**NORDDEICH
RADIO**

Hauptfunkstelle für den Seefunkverkehr.

Günstigste Telegraphenverbindungen
über Land und See und mit Schiffen
in allen Teilen der Welt.

Schnell
die Beförderung

Sicher der Weg **Billig** die Gebühr

Montag, 16. Januar 2012

Sprechfunk

- ab 2.6.1907 Norddeich Radio
- 1981 knapp 600 000 Telegramme, Funkgespräche und Fernschreiben
- abgeschaltet 1998

Montag, 16. Januar 2012

Funktelegrafie als Zeitung



- 1917 Auf Veranlassung Lenins wird die regelmässige Verbreitung von Regierungsmitteilungen über den Funktelegraf eingeführt. Der Funktelegraf wird zur Massenkommunikation verwendet (*↳ Zeitung ohne Papier und Entfernung*).

Montag, 16. Januar 2012

Rundfunk in Deutschland & Europa



- 1904 Dr. Otto Nußbaumer jodelt an der TH Graz über eine Funkstrecke von 20m
- 1909 Deutsche Rundfunkversuchssendungen
- 1913 Sprechfunk der Telefunken Berlin-Nauen
- Im Ersten Weltkrieg Einrichtung einer „Nachrichtentruppe“
- Täglicher Kriegsbericht über Hauptfunkstelle Königs-Wusterhausen
- Ab 1917 regelmäßige Musiksendungen und Zeitschriftenlesungen für Frontsoldaten
- Nach verschiedenen Verzögerungsversuchen durch die Reichsregierung am 29.10.1923 erste öffentliche Rundfunksendung im Deutschen Reich
„Alle Wahrscheinlichkeit spricht dafür, daß das im Rundfunk liegende Beeinflussungsmittel sehr bald eine solche Bedeutung gewinnen wird, daß eine Regierung, die darauf keinen maßgeblichen Einfluß hat, überhaupt den Boden unter den Füßen verloren hat.“ (Severing, Preuß. Ministerpräsident)

Montag, 16. Januar 2012

Rundfunk in den USA

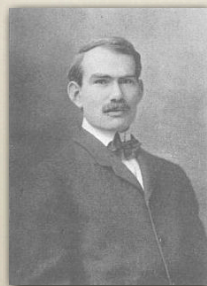

- 25. Dezember 1906. Erste Radio-Sendung in den USA. Der experimentelle Sender von R.A. Fessenden in Massachusetts strahlt ein viertelstündiges Programm aus. Fessendens Darbietung besteht aus Gesangseinlagen seiner Frau, einem Violinsoli sowie dem gesprochenen Bibelwort. Der 1-kW-Sender von Alexanderson arbeitet auf der Wellenlänge 7000 m (42 kHz) und trägt das Rufzeichen "DO".
- Lee De Forest is credited with the birth of public radio broadcasting when on January 12, 1910, he conducted experimental broadcast of part of the live performance of Tosca and, the next day, a performance with the participation of the Italian tenor Enrico Caruso from the stage of Metropolitan Opera House in New York City.
- **New York Times** reported on January 14, 1910,
- Opera broadcast in part from the stage of the New York City Metropolitan Opera Company was heard on January 13, 1910, when Enrico Caruso and Emmy Destinn sang arias from Cavalleria Rusticana and I Pagliacci, which were "trapped and magnified by the dictograph directly from the stage and borne by wireless Hertzian waves over the turbulent waters of the sea to transcontinental and coastwise ships and over the mountainous peaks and undulating valleys of the country." The microphone was connected by telephone wire to the laboratory of Dr. Lee De Forest.
- 1913 Musikübertragungen der Telefunken in New York
- In 1916, De Forest, from experimental radio station 2XG in New York City, broadcast the first radio advertisements (for his own products) and the first Presidential election report by radio in November 1916 for Charles Evans Hughes and Woodrow Wilson.

Montag, 16. Januar 2012

Rundfunk in Deutschland & Europa

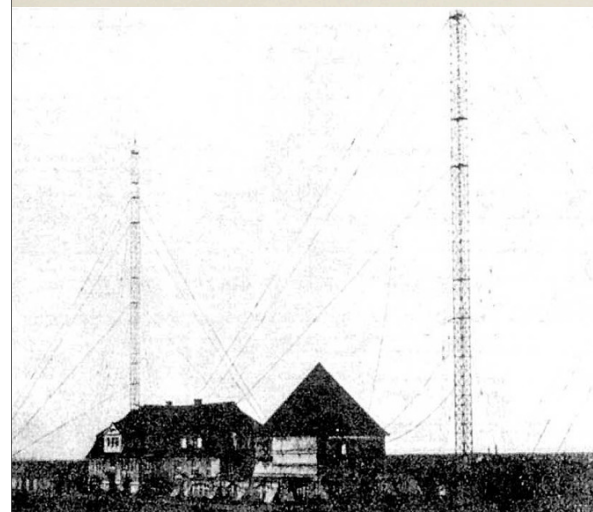

Montag, 16. Januar 2012

- Erster Weltkrieg:
- Täglicher Kriegsbericht über die Hauptfunkstelle Königs-Wusterhausen

Regulierung

»... eine allgemeine Freigabe der Benutzung von Empfangsapparaten zur Aufnahme beliebiger Nachrichten, wie sie in einzelnen Ländern erfolgt ist, in denen der Staat sich mit der Beförderung drahtloser Nachrichten im inneren Verkehr nicht befasst, hat seine großen Bedenken, denn es würde damit jedermann technisch möglich sein, alle in der Luft befindlichen Nachrichten abzuhören.«

RPM 1919

Montag, 16. Januar 2012

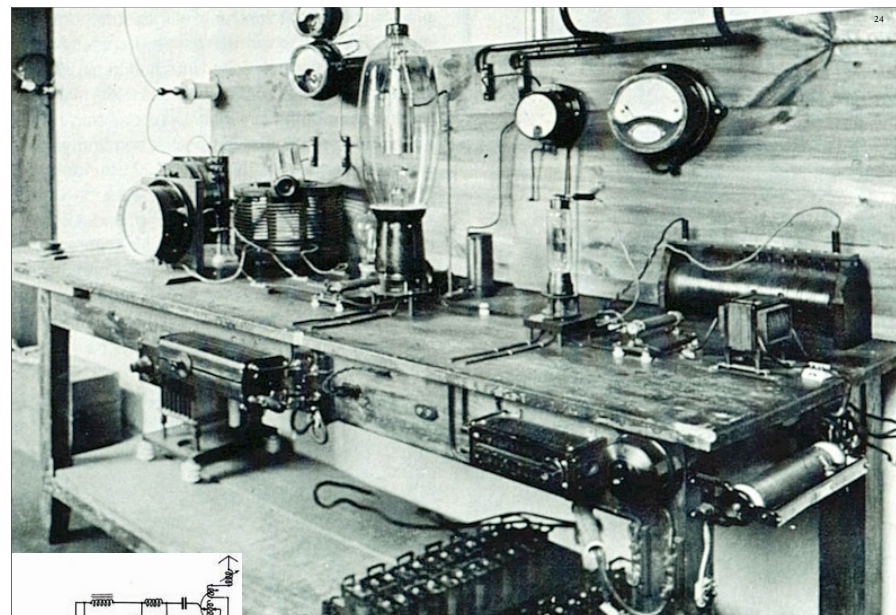

Montag, 16. Januar 2012

- 1923 Telefunken sender im VOX-Haus Berlin, Potsdamer Strasse 4



Gebühren

350 Milliarden mtl.
1923



Rundfunk in Deutschland & Europa

- o Kristalldetektor mit Kopfhörer
- o Röhrenempfänger mit Batterie

Rundfunkteilnehmer, die sich »lediglich Unterhaltung durch den Rundfunk als Zuhörer wünschen, sich im übrigen aber für die Funkerei an sich nicht weiter interessieren.«

Rundfunkteilnehmer



Reichs-Rundfunk-Ordnung

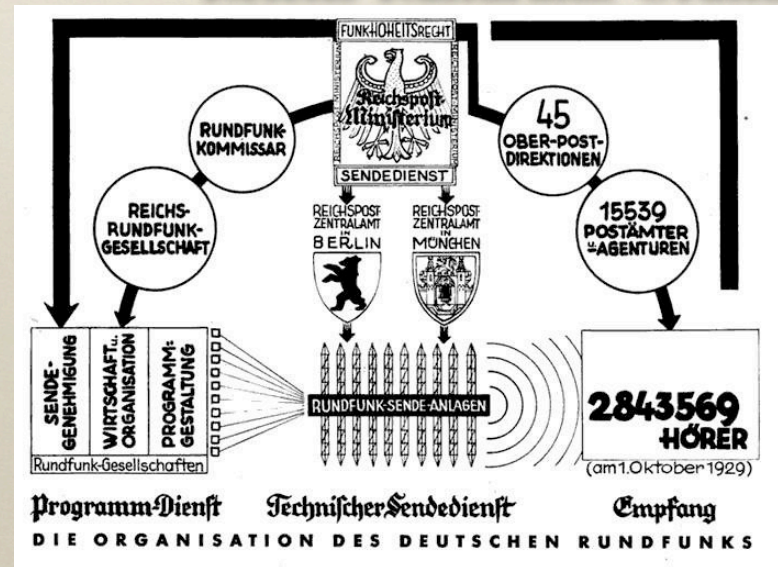

Funkausstellung 1930



o Wenn Ihr den Rundfunk höret, so denkt auch daran, wie die Menschen in den Besitz dieses wunderbaren Werkzeuges der Mitteilung gekommen sind. Der Urquell aller technischen Errungenschaften ist die göttliche Neugier und der Spieltrieb des bastelnden und grübelnden Forschers und nicht minder die konstruktive Phantasie des technischen Erfinders. ...

Albert Einstein, Eröffnung der Funkausstellung 28.8.1930

Radiozeitung



Röhren-Empfänger

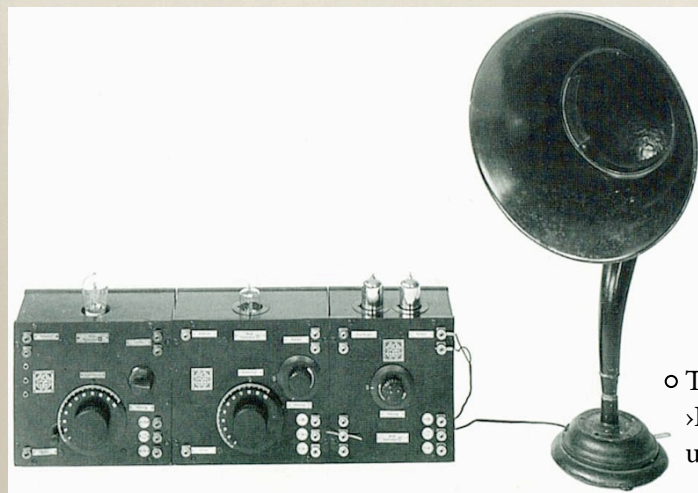

o Telefunken
»D-Zug«
um 1926

Röhren





Röhren



oUm 1938

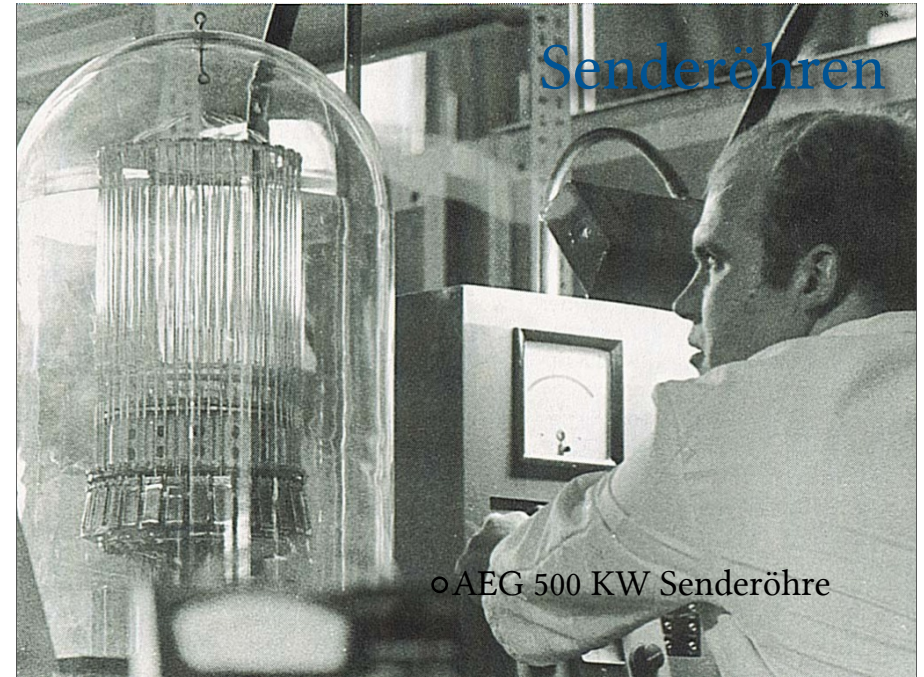

Senderöhren

oAEG 500 KW Senderöhre

Zielgruppen

Wie sie ihn sieht!

Elegant und stabil, in einem praktischen Gehäuse: ein Radio-Apparat, auf den man stolz sein kann. Freunde und Gäste bewundern ihn, lauschen seinem Klang und gestehen, noch nie etwas Schöneres gehört zu haben.

Zielgruppen

Wie er ihn sieht!

Ein Aufbau, organisch und stabil, mit einem Luftkondensator. Moderne Röhren mit einer Endleistung von etwa 2 Watt, eine große mit 36 Nennens bedruckte Skala, die in kHz geeicht ist. Ein wertvoller elektrodynamischer Lautsprecher von großem Tonumfang. Eine Lichtnetz-Antenne, die sich automatisch erdet und ein eingebauter Sperrkreis zur Ausschaltung eines störenden Senders, der auch beim Empfang über die Lichtnetz-Antenne wirksam ist. Die eine Ausführung hat sogar einen Kurzwellenteil.



Montag, 16. Januar 2012

Rundfunk/ Broadcast

Hörerzahlen 1932

Rundfunkreform

Richtlinien für die Neuordnung des Rundfunks, 1932

1. Der Rundfunk arbeitet mit an den Lebensaufgaben des deutschen Volkes. Die natürliche Einordnung der Menschen in Heimat und Familie, Beruf und Staat ist durch den deutschen Rundfunk zu erhalten und zu festigen.
2. Der deutsche Rundfunk wahrt christliche Gesinnung und Gesittung und die Achtung vor der ehrlichen Überzeugung Andersdenkender. Was das Christentum entwürdigt und Sitte und Kultur des deutschen Volkes gefährdet, ist vom Rundfunk ausgeschlossen.
3. Der Rundfunk dient allen Deutschen innerhalb und außerhalb der Reichsgrenzen. Er verbindet die Auslandsdeutschen mit dem Reiche und läßt die innerdeutschen Hörer am Leben und Schicksal der Auslandsdeutschen teilnehmen. Die Pflege des Reichsgedankens ist Pflicht des deutschen Rundfunks.
4. Der Rundfunk nimmt an der großen Aufgabe teil, die Deutschen zum Staatsvolk zu bilden und das staatliche Denken und Wollen der Hörer zu formen und zu stärken.
5. Die verehrungswürdigen, aus der Vergangenheit des deutschen Volkes und des deutschen Reichs überlieferten Kräfte und Güter sind in der Arbeit des Rundfunks zu achten und zu mehren.
6. Aufgabe alle Sender ist es, das Gemeinsame der Lebensgemeinschaft des deutschen Volkes zu pflegen. Die Landessender gehen dabei von den landsmannschaftlichen Besonderheiten ihres Sendebereichs aus und vermitteln auch das reiche Eigenleben der deutschen Stämme und Landschaften.

Montag, 16. Januar 2012

Berthold Brecht

Man hatte plötzlich die Möglichkeit, allen alles zu sagen, aber man hatte, wenn man es sich überlegte, nichts zu sagen. [...] Ein Mann, der was zu sagen hat und keine Zuhörer findet, ist schlimm daran. Noch schlimmer sind Zuhörer daran, die keinen finden, der ihnen etwas zu sagen hat.

...

Um nun positiv zu werden: das heißt, um das Positive am Rundfunk aufzustößern; ein Vorschlag zur Umfunktionierung des Rundfunks: Der Rundfunk ist aus einem Distributionsapparat in einen Kommunikationsapparat zu verwandeln. Der Rundfunk wäre der denkbar großartigste Kommunikationsapparat des öffentlichen Lebens, ein ungeheures Kanalsystem, das heißt, er wäre es, wenn er es verstünde, nicht nur auszusenden, sondern auch zu empfangen, also den Zuhörer nicht nur zu hören, sondern auch sprechen zu machen und ihn nicht zu isolieren, sondern ihn auch in Beziehung zu setzen.

Montag, 16. Januar 2012

Hitlers Staatsstreich 30.1.1933

**Reichskanzler
Adolf Hitler**

Hörte am 5. März 1933 das Ergebnis der schicksalsbestimmenden Reichstagswahl durch einen Apparat!

Ein rein deutsches Erzeugnis dient dem Führen!

»Machtergreifung«

Montag, 16. Januar 2012

›Gleichschaltung‹

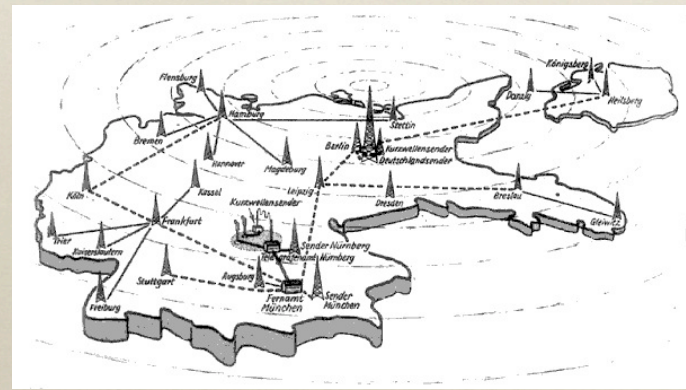

1934

›Volksempfänger‹ VE301



›Volksempfänger VE 301‹

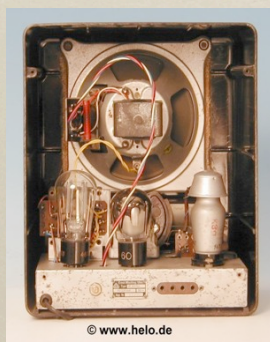

© www.helo.de

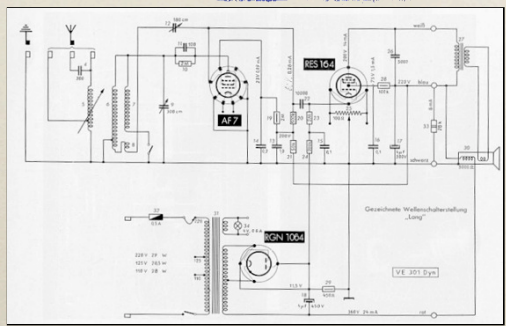

›Volksempfänger VE 301‹



»Das Programm des Rundfunks muß so gestaltet werden, daß es den verwöhnten Geschmack noch interessiert und dem anspruchslosen noch gefällig und verständlich erscheint. Dabei soll besonderer Bedacht gerade auf die Entspannung und Unterhaltung gelegt werden, weil die weitaus überwiegende Mehrzahl aller Rundfunkteilnehmer meistens sehr hart und unerbittlich angefaßt wird, in einem nerven- und kräfteverzehrenden Tageskampf steht und Anspruch darauf hat, in den wenigen Ruhe- und Mußestunden auch wirkliche Entspannung und Erholung zu finden. Demgegenüber fallen die wenigen, die nur von Kant und Hegel ernährt werden wollen, kaum ins Gewicht.«

Goebbels 1936 zur Eröffnung der Rundfunkausstellung in Berlin

Im Namen des Deutschen Volkes

In der Strafsache gegen

- den Verwaltungslehrling bei der Sozialverwaltung in Hamburg *Helmuth Günther Hübener*, geboren am 8. Januar 1925 in Hamburg, zuletzt dort wohnhaft gewesen,
 - den Schlosserlehrling *Rudolf Gustav Wobbe*, geboren am 11. Februar 1926 in Hamburg, zuletzt dort wohnhaft gewesen,
 - den Malergesellen *Karl Heinz Schnibbe*, geboren am 5. Januar 1924 in Hamburg, zuletzt dort wohnhaft gewesen,
 - den Verwaltungslehrling bei der Sozialverwaltung Hamburg, *Gerhard Heinrich Jacob Jonni Düster*, geboren am 1. November 1924 in Altona, zuletzt in Hamburg-Altona wohnhaft gewesen,
- sämtlich z. Zt. in dieser Sache in gerichtlicher Untersuchungshaft, wegen Vorbereitung zum Hochverrat

hat der Volksgerichtshof, 2. Senat, auf Grund der Hauptverhandlung vom 11. August 1942, an welcher teilgenommen haben

als Richter:

- Vizepräsident des Volksgerichtshofes Engert, Vorsitz,
 - Oberlandesgerichtsrat Filetis,
 - NSKK-Brigadeführer Heinsius,
 - Oberbereichsleiter Bodinus,
 - Oberführer Gaugerichtsvorsitzender Hartmann,
- als Vertreter des Oberreichsanwalts:
- Erster Staatsanwalt Dr. Drüllmann,
 - als Urkundsbeamter der Geschäftsstelle:
 - Justizsekretär Wöhlike,

für Recht erkannt:

Es werden verurteilt:

- Hübener* wegen Abhörens eines Auslandsenders und Verbreitung der abgehörten Nachrichten in Verbindung mit Vorbereitung zum Hochverrat und landesverräterischer Feindbegünstigung zum Tode und zum Verlust der bürgerlichen Ehrenrechte auf Lebenszeit,
- Wobbe* wegen Abhörens eines Auslandsenders und Verbreitung ausländischer Rundfunknachrichten in Verbindung mit Vorbereitung zum Hochverrat zu 10 – zehn – Jahren Gefängnis,
- Schnibbe* wegen Abhörens eines Auslandsenders und Verbreitung ausländischer Rundfunknachrichten zu 5 – fünf – Jahren Gefängnis
- und *Düster* wegen Verbreitung von ausländischen Rundfunknachrichten zu 4 – vier – Jahren Gefängnis.

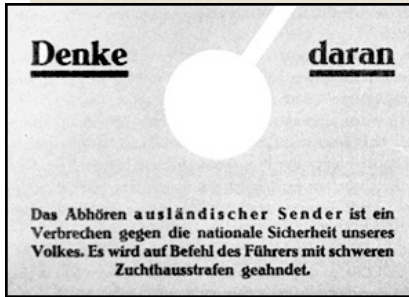

2. Weltkrieg

- o Panzerleitung
- o Flugleitung
- o Flugabwehr
- o UKW
- o Radar

Rundfunk in der BRD und DDR

»Es ist die grundlegende Politik der US-Militärregierung, daß der entscheidende Einfluß auf die Mittel der öffentlichen Meinungsbildung, wie Presse und Rundfunk, diffus verteilt sein soll und von jeder Regierungseinwirkung freigelassen werden muß.«

- o Dezentrale Struktur in der amerikanischen Zone (Radio Frankfurt, Radio Bremen, Radio Stuttgart, RIAS)
- o Zentralistische Struktur in der sowjetischen, britischen & französischen Zone:
 - o (NWDR - nordwestdeutscher Rundfunk,
 - o Südwestfunk,
 - o Berliner Rundfunk, Deutschlandsender)
- o Alliierte Rundfunkhoheit bis 1958

General Lucius D. Clay
US Hochkommissar

Besatzungszonen



Rundfunk in der sowjetischen Zone

Die Wahrheit ÜBER AMERIKA
 EINE SENDUNG ALLER DEUTSCHEN RADIOSTATIONEN
 DIE ÜBER AMERIKA BERICHTEN, WIE ES WIRKLICH IST

DEUTSCHLANDSENDER
 Sonntag Mittwoch Freitag um 18.40 Uhr
 BERLIN · LEIPZIG · DRESDEN · HALLE
 WEIMAR · SCHWERIN · POTSDAM UND KURZWELLE 30,7 m
 Sonntag Dienstag Donnerstag um 18.40 Uhr

Montag, 16. Januar 2012

UKW Rundfunk

Schöne Stunden MIT TELEFUNKEN

PARTNER
 In allen weltbekannten Radios (z.B. Telefunken, Telefunken, Telefunken) ist die Partner-UKW-Empfänger-Gruppe zu finden. Diese Gruppe ist die beste Wahl für den Partner-UKW-Empfänger.

BAJAZZO II
 In allen weltbekannten Radios (z.B. Telefunken, Telefunken, Telefunken) ist die Bajazzo II-UKW-Empfänger-Gruppe zu finden. Diese Gruppe ist die beste Wahl für den Bajazzo II-UKW-Empfänger.

TELEFUNKEN Koffersuper
 FÜR DORTWOHIN WETTERSTRASSE

- o Der erste regulär betriebene UKW-Sender Europas nahm am 28. Februar 1949 (Rosenmontag) um 16.30 Uhr seinen Betrieb auf. Mit 250 Watt wurde auf 90,1 MHz das Programm des Bayerischen Rundfunks ausgestrahlt, wobei eine 3-Element-Yagi-Antenne an einem 110 m hohen Stahlgittermastes beim Funkhaus in München-Freimann verwendet wurde.

Montag, 16. Januar 2012

Rundfunk in der BRD

FM 88 92 96 100 104 106 108 MHz U

HOBBY

SFB Brux Hilvers Paris Rias Saarbr DLF
 DLF Frankf. Rias Südw WDR Bremen Wien
 Berom Stuttg SWF Münch Brus Strash Lux

AM 540 600 700 800 1000 1200 1700 KHz M

Montag, 16. Januar 2012

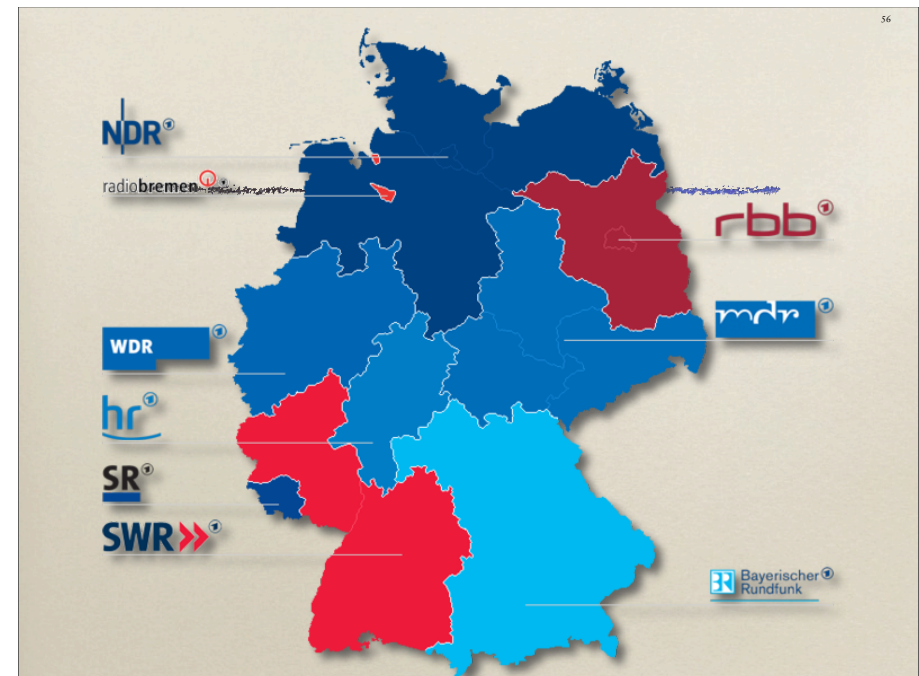

Montag, 16. Januar 2012

Rundfunk in der BRD

- o UKW-Rundfunk
- o Musiktruhen (mit 3D-Raumklang)
- o HiFi-Geräte ab 1963
- o Stereorundfunk ab 1965



Rundfunk in der BRD

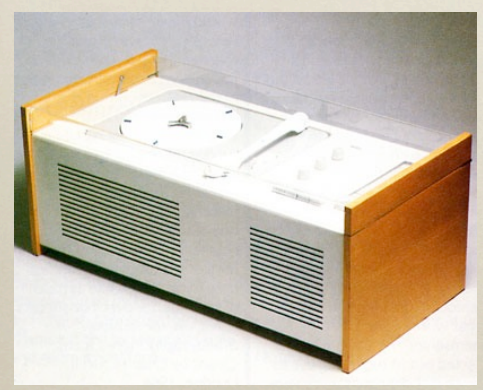

- o braun sk4
- o >Schneewitchensarg<
- o 1956
- o Design: Dieter Rams

Rundfunk in der BRD



- o Kofferradios
- o (mehr & mehr japanische) „Transistor“-Radios ab etwa 1960

Rundfunk in der BRD



*braun studio-2
Lautsprecher LE-1*

- o HiFi-Geräte ab 1962
- o Stereorundfunk ab 1965



Digitaler Hörfunk

- o DAB, DAB+, DAB Surround (Digital Audio Broadcasting)
- o DBS (Digital Broadcasting Service) in Bayern
- o DBS Direct Broadcasting Satellite
- o DVB-S (Digital Video Broadcasting – Satellite)
- o DVB-T (Digital Video Broadcasting – Terrestrial)
- o DVB-C (Digital Video Broadcasting – Cable)
- o DVB-H (Digital Video Broadcasting – Handy)
- o Astra Digital Radio (ADR)
- o DMB (Digital Media Broadcast)
- o DSR (Digitales Satellitenradio, 1999 abgeschaltet)
- o ...

Aus Wikipedia 15.1.2012: DAB ist länderbezogen unterschiedlich erfolgreich. ... Die derzeitige Situation in Deutschland lässt den Schluss zu, dass künftig DAB+ als Standard ausgesucht wird und sich als alleinige Radioplattform etablieren wird. Damit wäre zu den europäischen Nachbarn ein gleicher Standard ausgewählt. DVB-T hat sich durch diverse fehlgeschlagene Ausschreibungen nicht als Ersatz für DAB+ gezeigt.

Montag, 16. Januar 2012

Radio on Demand

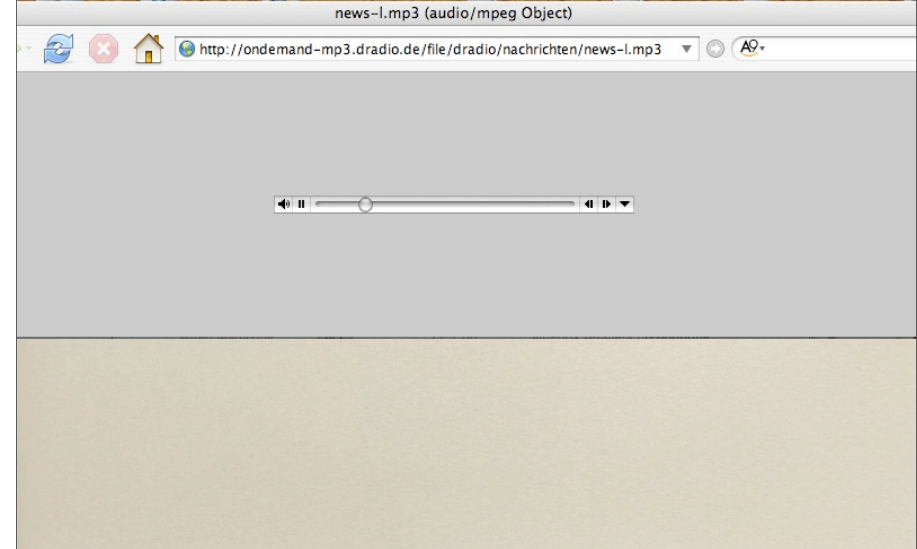

Montag, 16. Januar 2012

Radio on Demand

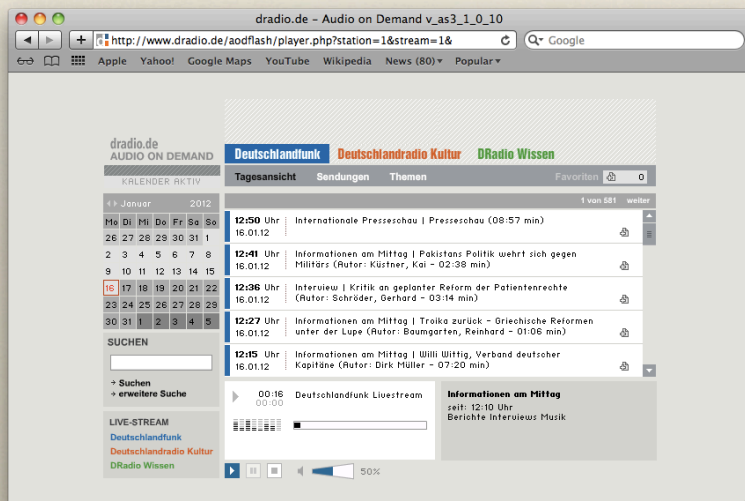

Montag, 16. Januar 2012



Montag, 16. Januar 2012

Konzert zum Nachhören | Konzert zum Nachhören | Deutschlandradio Kultur

http://www.dradio.de/kultur/sendungen/konzertzumnachhoeren/beitrag/

Hilfe | Suche | Sitemap | Kontakt | Presse | Deutschlandfunk | DRadio Wissen

Suchen | erweiterte Suche

LINKS ZUR SENDUNG

Mehr zum Thema Musik

JETZT IM RADIO
MESZ 18:46 Uhr

Deutschlandradio Kultur
Seit 18:30 Uhr
Da Capo
Nächste Sendung: 19:00 Uhr
Nachrichten
mehr

LIVE-STREAM

Deutschlandradio Kultur
Flash | WMP | OGG | MP3
Dokumente und Debatten
mehr

AUDIO ON DEMAND

Beiträge zum Nachhören
Flash
Deutschlandradio Kultur
Moskau/Neue Anlage im
Mordfall Politkowskaja
MP3 | Flash
Sendezeit: 07.10.2011, 17:53
Britische Banken herabgestuft
MP3 | Flash
Sendezeit: 07.10.2011, 17:51
Athen/Rösler will

Deutschlandradio Kultur
Wir über uns Programmübersicht Frequenzen

KONZERT ZUM NACHHÖREN

Konzert zum Nachhören

Deutschlandradio Kultur bietet ausgewählte Konzerte für jeweils sieben Tage zum Nachhören an. Alle 14 Tage erwartet Sie auf dieser Seite ein Konzert der Klangkörper der Rundfunk-Orchester und Chöre GmbH (ROC), deren Hauptgesellschaft das Deutschlandradio ist.

Rundfunk-Sinfonieorchester Berlin (Bild: Rundfunk-Sinfonieorchester Berlin)

Bis Mittwoch, den 12. Oktober 2011, hören Sie an dieser Stelle in einer Konzertaufzeichnung vom 17. Februar 2008 aus dem Konzerthaus Berlin

Rundfunk-Sinfonieorchester Berlin
Leitung: Marek Janowski
Ludwig van Beethoven
Sinfonie No. 5 c-Moll op. 67

Dem Mann muss die Musik Feuer aus dem Geist schlagen. Musik ist die wahre Offenbarung als alle Weisheit und Philosophie... Wem meine Musik sich verständlich macht, der muss frei werden von all dem Elend, womit sich die andern schleppen."

Das schrieb Ludwig van Beethoven an Bettina von Arnim 1810, zwei Jahre nach der Uraufführung seiner 5. Sinfonie in c-Moll, der so genannten "Schicksalsinfonie" mit den berühmten Anfang, die zu den populärsten Schöpfungen des Wiener

Timeshift Radio:
Verzögerte Übertragung

Montag, 16. Januar 2012

Internet Radio Stations

www.internet-radio.com

Internet Radio Stations

Search: Go

Browse Genres:

Featured Radio Stations

Ukvbies.Net - The Trend Setting Station
128 Kbps
24 Listeners
Reggae Rub
Unknown - Auto Cue 3
http://www.ukvbies.net

Dance Techno
Electronica
Funk Break
Reggae Hip Hop
Dub

Reciva Radio
08:44 (23:05)

Internet Radio - With built-in

Station!
only £5.

s Forum
online
to v2.2.6
December 2011

http://www.pipenradio.co.uk/

Montag, 16. Januar 2012

iTunes

Radio Jacques Brel
http://radiobrel.c.la/

| Stream | Bit Rate | Comments |
|--------------------------------|----------|---|
| Radio Clamour Vintage | 128 kbps | The Italian webradio playing Classi Gold? |
| RADIO COCCIOLINE ITALY | 64 kbps | ITALIAN WEB RADIO La vostra Voce Amical |
| RADIO GOLD2 | 128 kbps | la radio de vos plus beaux souvenirs, Pop... |
| RADIO HALLYDAY | 128 kbps | Radio consacrée à Johnny et David Hallyday... |
| Radio Hichica | 128 kbps | Le meilleur de la musique World, Afrique... |
| Radio Heimatmelodie | 128 kbps | German and Bavarian Folk Music (Volksmu... |
| Radio hit dance | 128 kbps | Des hits dance toute la journée |
| Radio hit fun | 128 kbps | La génération des HITsContact: (Donnez v... |
| Radio Hit's and Sports | 128 kbps | Radio du site internet qui parle de l'actu s... |
| Radio Hoboken | 128 kbps | Hoboken klinkt leuk! |
| Radio Ice Age | 128 kbps | Radioiceage plays everything from 80-90... |
| Radio Imago | 128 kbps | Radio Imago is the Artists' Web Radio. |
| Radio Italia Anni 60 " Tren... | 128 kbps | Le canzoni che si fanno ricordare |
| Radio Italia Charleroi | 48 kbps | Musica Italiana dal centro dell'Europa in tu... |
| Radio Italian Music | 128 kbps | Italian Songs Hits Live 24/7 from Sydney... |
| Radio Italy | 128 kbps | The World's #1 Station for Italian Music. Li... |
| Radio Jacques Brel | 128 kbps | Radio Hommage à but non lucratif sur le c... |
| Radio Japanime | 128 kbps | Japanime propose le meilleur de la musiqu... |
| Radio Javan | 128 kbps | Radiojavan.com: The Best Persian Music 2... |
| Radio Jazznot | 128 kbps | Iranian Independent & Alternative Music Ra... |
| Radio Junior | 128 kbps | Anime Music, Japanese Pop, Disney and t... |
| Radio K | 128 kbps | The Hit-Mix of all genre |
| Radio KOSMONITA | 128 kbps | Radio untuk perempuan matang, berwawa... |
| RADIO KPOP | 128 kbps | TOUS LES HITS KPOP DU MOMENT |
| Radio Kpop-music | 128 kbps | Your Favorite Kpop " jpop Music in the Wo... |
| Radio Kriola (on www.laut.f... | 128 kbps | Radio Kriola (on www.laut.fm) |
| Radio La Méditerranéenne | 128 kbps | Radio La Méditerranéenne pour le partage... |
| Radio Lady | 96 kbps | italian contemporary hit radio |
| Radio LaSalsaVive | 128 kbps | Classic salsa 24h per day |
| RADIO LATTEMIELE | 64 kbps | IL GUSTO DELLA MUSICA ITALIANA |
| Radio Libre Toulon | 128 kbps | My webradio is based upon French and Int... |
| Radio LTH | 128 kbps | Radio LTH vous propose pleins de hits pou... |
| Radio Made In Turkey | 128 kbps | Fransadaki turklerin sesi |
| Radio Manica | 128 kbps | 24 hours of Zen and Spiritual Music. Medit... |

1936 streams

Montag, 16. Januar 2012

Artists & Labels - get your music on Jango

Jango for iPhone, iPad, iPod Touch & Android

Stations:

Charlie Parker Rad...
Finetune station
Charlie Parker Rad...
Top 100 by Jango
Charlie Parker Rad...

CHARLIE PARKER
JAZZ

Just Friends
Charlie Parker

Artist Bio
Listeners
Similar

Charles Parker, Jr. (August 29, 1920 - March 12, 1955), famously called Bird or Yardbird, was an American jazz saxophonist and composer. Parker, with Louis Armstrong and Duke Ellington, is widely considered one of the most influential of jazz musicians...

Biography from Wikipedia

trys / Recent Stations

Showing all 4 Stations

Charlie Parker Radio (rename)
Station Contains: Miles Davis, Art Blakey, Charlie Haden, Bud Powell, Charlie Parker...
Tune In

Charlie Parker Radio
Station Contains: Charlie Parker...
Now Playing: Charlie Parker
Tune In DELETE

Top 100 by Jango
Station Contains: Green Stefani
Now Playing: Nicki Minaj
Tune In DELETE

Charlie Parker Radio (rename)

Individualisiertes Massenmedium
PUSH ON DEMAND

Montag, 16. Januar 2012

Rundfunk

Auf dem Weg zum individualisierten Massenmedium

Universalprogramm
vs.
Spartensender/Genre Stations

Nachrichten
Talkradio
Sport
Autofahrerwelle (ARI/RDS)
Jazzradio
Klassikradio
...



Sport als PUSH ON DEMAND: Individualisiertes Programm



Slacker.com/ESPN

- Last.fm
- Grooveshark.com
- Turntable.fm
- Slacker.com
- Musicoverly.com
- Somafm.com
- Radiotime.com
- Thesixtyone.com
- Pandora.com
- TheRadio.com
- Listen.grooveshark.com
- Muxtape.com
- Music Beta,
- Turntable.fm,
- Rdio
- Thesixtyone.com
- Jango.com
- Finetune.com
- Deezer.com
- Aupeo.com
- Spotify.com

Weitere PUSH ON DEMAND Angebote

LAST.FM

Famous in Countries
USA and UK

Team Size
85 employees

PageRank
9

Language
English u.a.

Launched
Around 2002

Location
London, GB

Internet Traffic
Very High and successfully holding it up

Alexa Rank : 399 (source: alexa.com)

Compete Rank : 249

Unique Visitors : >5 Mio per month

JANGO.COM

Famous in Countries
USA

Team Size
?

PageRank
6

Language
English

Launched
November 2007

Location
New York, NY, USA

Internet Traffic
High and successfully holding it up

Alexa Rank : 3126 (source: alexa.com)

Compete Rank : 857

Unique Visitors : 2 Mio per month (1 Mio Konten)

| Podcast | Time | Release | Artist | Genre | Rating |
|---|---------|----------|------------------------|---------|--------|
| ▼ Informatik im Kontext | | 30.06.11 | Prof. Dr. Wolfgang Coy | Podcast | |
| ✓ VL 10: PDF — Die Verletzlichkeit der Informationsgesellschaft | | 30.06.11 | Prof. Dr. Wolfgang Coy | Podcast | |
| ✓ VL 10: Audio — Die Verletzlichkeit der Informationsgesellschaft | 1:17:37 | 30.06.11 | Prof. Dr. Wolfgang Coy | Podcast | |
| ✓ VL 09: PDF — Open Source Open Content Open Access | | 23.06.11 | Prof. Dr. Wolfgang Coy | Podcast | |
| ✓ VL 08: Audio — Auf dem Weg zur Informationsgesellschaft | 1:29:14 | 16.06.11 | Prof. Dr. Wolfgang Coy | Podcast | |
| ✓ VL 08: PDF — Auf dem Weg zur Informationsgesellschaft | | 12.06.11 | Prof. Dr. Wolfgang Coy | Podcast | |
| ✓ VL 07: PDF — Pervasive and Ubiquitous | | 09.06.11 | Prof. Dr. Wolfgang Coy | Podcast | |
| ✓ VL 06: PDF — Geistiges Eigentum | | 26.05.11 | Prof. Dr. Wolfgang Coy | Podcast | |
| ✓ VL 06: Audio — Geistiges Eigentum | 1:22:04 | 26.05.11 | Prof. Dr. Wolfgang Coy | Podcast | |
| ✓ VL 05: PDF — Informatik und Recht | | 19.05.11 | Prof. Dr. Wolfgang Coy | Podcast | |
| ✓ VL 05: Audio — Informatik und Recht | 1:29:19 | 19.05.11 | Prof. Dr. Wolfgang Coy | Podcast | |
| ✓ VL 04: PDF — Globale Vernetzung | | 05.05.11 | Prof. Dr. Wolfgang Coy | Podcast | |
| ✓ VL 03: PDF — Computer als Medium | | 28.04.11 | Prof. Dr. Wolfgang Coy | Podcast | |
| ✓ VL 02: PDF — Eine kurze Geschichte der Informatik | | 21.04.11 | Prof. Dr. Wolfgang Coy | Podcast | |
| ✓ VL 02: Audio — Eine kurze Geschichte der Informatik | 1:31:41 | 21.04.11 | Prof. Dr. Wolfgang Coy | Podcast | |
| ✓ VL 01: PDF — Zuverlaessigkeit | | 14.04.11 | Prof. Dr. Wolfgang Coy | Podcast | |
| ✓ VL 01: Audio — Zuverlaessigkeit | 1:31:41 | 14.04.11 | Prof. Dr. Wolfgang Coy | Podcast | |

17 items, 10,1 hours, 230,3 MB

Apple iTunes Genius: Neues Programm auf Wunsch

Mit der Funktion Genius ist es möglich, Wiedergabelisten aus 'songs that go great together' zu erstellen.

Wenn die Genius-Funktion das erste Mal gestartet wird, werden Informationen über die iTunes-Musik-Bibliothek an Apple gesendet. Die eigenen Informationen werden mit denen von anderen Genius-Nutzern verglichen und an den Benutzer zurückgesendet. Spielt man nun ein Lied in iTunes und klickt auf den Genius-Button, kreiert iTunes eine neue Playlist mit Titeln, die alle „gut zueinander passen“. Die Art der Musik bezieht sich dann immer auf den vorher ausgewählten Titel.

Das Senden der Daten über die eigene iTunes-Musik-Bibliothek ist laut Apple vollkommen anonym.

Genius Mixe durchstöbert die iTunes-Mediathek und erstellt automatisch bis zu zwölf genrebasierte Mixe mit Musikstücken, die gut zusammenpassen.

Bei iTunes DJ handelt es sich um eine spezielle Wiedergabeliste, die wiederum aus einer anderen Wiedergabeliste oder aus der Musikbibliothek erstellt und ständig zufällig nachgefüllt wird. Diese Funktion ist für Partys gemacht, da man dort nicht mehr selbst umschalten muss. Über die kostenlose AppStore-App Remote von Apple können sich die Partygäste Lieder aus der iTunes-Mediathek wünschen. Je nach Beliebtheit der gewünschten Songs spielt iTunes DJ diese ab.

73

Montag, 16. Januar 2012

74

waste.informatik.hu-berlin.de



The poster features a central golden trumpet. Below it, the letters 'W.A.S.T.E.' are written in a stylized, golden font. To the left of the text is a QR code. To the right is the logo of Humboldt-University, which includes a profile of a man's head and the text 'HUMBOLDT-UNI'.

Montag, 16. Januar 2012